

MG - PRSTENOVI

Oblik i primena

MG-prstenovi su zaptivni elementi sačinjeni kao čvrst spoj metalnog i gumenog prstena (Slika1).

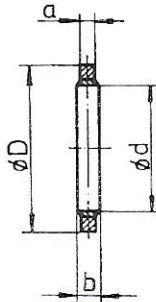

Slika 1

MG-prstenovi se primenjuju za zaptivanje kod spojeva vijcima pri čemu radni medijum može biti mineralno ulje, emulzija ulje-voda i voda-ulje, voda i vazduh, a opseg temperatura -30°C do $+100^{\circ}\text{C}$.

Materijal

Za MG-prstenove koji se primenjuju za pritiske do 20 MPa (200 bara) metalni prsten se izrađuje od materijala sa minimalnom zateznom čvrstoćom od 280 N/mm^2 a za pritiske preko 40 MPa (400 bara), od materijala sa minimalnom zateznom čvrstoćom od 550 N/mm^2 .

Metalni prsten se zaštićuje prevlakom cinka debljine $5\mu\text{m}$.

Gumeni prsten se za obe primene izrađuje od elastomernog materijala (gume) oznake 80 NBR 14.1.

Za specijalne slučajeve primene moguća je upotreba i drugog elastomernog materijala.

Ugradnja

Ugradnja MG-prstena je jednostavna. Pri ugradnji treba obratiti pažnju da MG-prsten stoji koncentrično u odnosu na osu vijka i da je veličina MG-prstena pravilno izabrana prema upotrebljenom vijku.

Na slici 2 prikazani su primeri pravilne i pogrešne ugradnje MG-prstena.

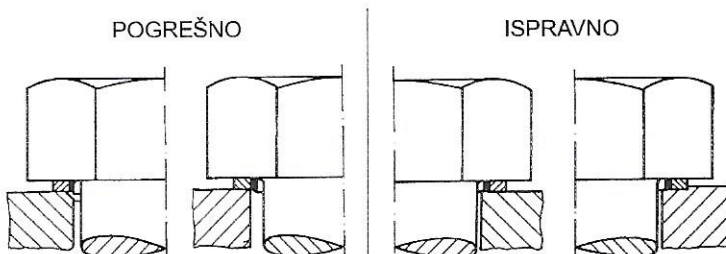

Slika 2

Pregled veličina i ugradnih mera

Nazivne i ostale potrebne mere kao i potrebne ugradne mere prikazane su u Tabeli 1.



Tabela 1.

Nazivna veličina	ϕD	ϕd	a	Md	ϕd_1	Spojevi vijcima JUS MB1.051 JUS MB1.053; JUS MB1.060		Spojevi vijcima JUS MB 1.103 JUS MB1.120; JUS MB1.124			
						ϕD_1	ϕd_1	H + 0,2			
								JUS MB1 103	JUS MB1 120	JUS MB1 124	
7,9	7,9	4,5	1,3	4	4,5	8,5	8	4,1	5,5	-	
9	9	5,5	1,3	5	5,5	9,5	9,5	4,9	6,5	4,9	
12,8	12,3	6,5	1,3	6	6,5	-	13	5,3	7,5	5,5	
14	14	8,5	2	6	6,6	14,5	-	-	-	-	
16	16	10,5	2	8	9	16,5	16,5	7,3	10,3	7,3	
18	18	12,5	2	10	11	18,5	18,5	8,3	12,3	9	
20	20	14,5	2	12	14	20,5	21	-	14,3	10	
22	22	16,5	2	14	16	22,5	23	-	16,3	11	
26	26	18,5	2,3	16	18	26,5	27	-	18,8	12,8	
28	28	20,5	2,3	18	20	28,5	29	-	20,8	13,8	
30	30	22,5	2,3	20	22	30,5	32	-	22,8	14,8	
35	35	27,5	2,3	22	24	35,5	36	-	24,8	15,8	
44	44	33,5	3,2	24	26	35,5	38	-	26,8	16,8	
				27	30	44,5	-	-	-		
				30	33	-	48	-	34,2	21,2	
50	50	39,5	3,2	33	36	50,5	-	-	-	-	
				36	39	-	57	-	40,2	25,2	
				39	42	60,5	-	-	-	-	
60	60	48,5	3,2	42	45	-	66	-	46,2	-	
				45	48	70,5	-	-	-	-	
				48	52	-	-	-	-	-	
85	85	68,8	3,2	52	56	85,5	-	-	-	-	
				56	62	-	-	-	-	-	
				60	66	-	-	-	-	-	

Primer za naručivanje:

MG-prsten 0407 7,9 L (T); L - pritisak do 200 bara, T pritisak do 400 bara

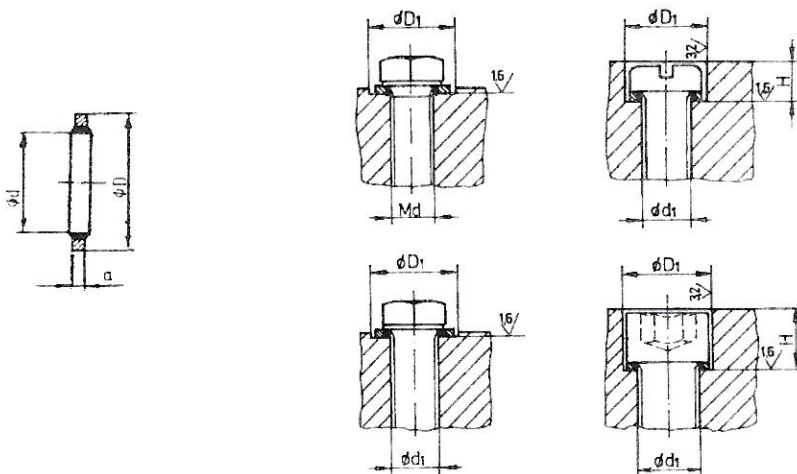