

Manžeta se primenjuje sa zaptivanjeklipnjača u pneumatskim cilindrima .
Mogu se primenjivati i u hidraulici za zaptivanje veoma malih pritisaka .

Specijalno izvedjene zaptivne usne obezbedjuju uspešno zaptivanje
sa malim koeficijentom trenja .

Manžetete se rade od materijala 70 NBR 11.2 I 80 NBR 11.2.

Uslovi za primenu manžete dati su u tabeli .

Dozvoljeni pritisak	1,6 MPa
Temperaturni interval	-40°C do +80°C
Radni medijum	Vazduh
Veličina zazora	0,5 mm

LISTA MERA I UGRADNA MESTA ZA MANŽETU 0462

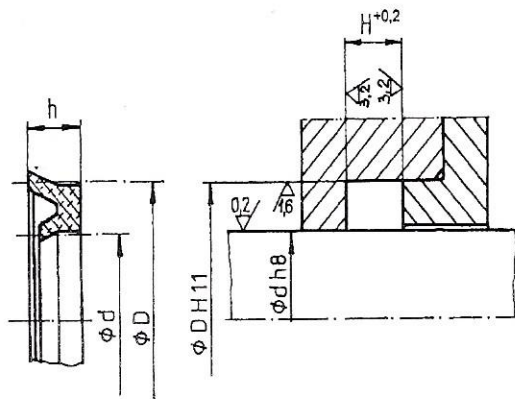

Nazivna veličina	ϕd	ϕD	h	H
12	12	20	6	6,5
13	13	23	6	6,5
18	18	28	7,5	8
20	20	30	7,5	8
22	22	32	7,5	8
25	25	36	8,2	9,2
30	30	41	8,2	9,2
32	32	44	9	10
40	40	52	9	10
50	50	63	9,7	10,7
63	63	77	10,5	11,5

Primer za naručivanje: za klipnjaču $\phi 50$: Manžeta 0462 50 80 NBR 11.2