

VODEĆI PRSTENOVI

Oblik i primena

Vodeći prstenovi su elementi koji se primenjuju za fino vođenje pokretnih spojeva u hidrauličkim i pneumatičkim cilindrima. Njihova primena sprečava međusobni dodir pokretnih metalnih elemenata.

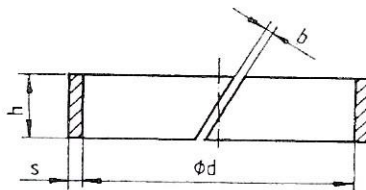

Slika 1

Oblik i mere prikazani su na Slici 1.

Materijal

Za izradu vodećih prstenova koriste se termoplastični materijali: politetrafluoretilen (PTFE), poliamid (PA) i poliacetal (POM).

Uslovi primene vodećih prstenova od navedenih materijala prikazani su u Tabeli 1.

Kada uslovi primene zahtevaju vodeće prstenove od PTFE materijala, tada se za primenu u čeličnim cilindrima vodeći prstenovi izrađuju od PTFE punjenog bronzom a za primenu u cilindrima od lakih i obojenih metala vodeći prstenovi se izrađuju od PTFE punjenog

Tabela 1.

| Oznaka materijala | P r i m e n a | | |
|-------------------|------------------------|--------------|--|
| | Temperaturna oblast °C | Brzina (m/s) | Radni medijum |
| PTFE | -200 do +260 | 5 | Vazduh Voda Mineralna ulja HFA (emulzija ulje-voda) HFB (emulzija voda-ulje) HFC (poliglitol-voda) HFD (fosforni estri) Kočna tečnost |
| PA | -40 do +120 | 1 | Vazduh Mineralna ulja HFA (emulzija ulje-voda) HFB (emulzija voda-ulje) HFC (poliglitol-voda) |
| POM | -40 do +100 | 1 | Vazduh Mineralna ulja HFA (emulzija ulje-voda) HFB (emulzija voda-ulje) HFC (poliglitol-voda) |

Ugradnja

Vodeći prstenovi se ugrađuju na klip i služe za vođenje klipa ili u cilindar i služe za vođenje klipnjače.

Pregled veličina i ugradnih mera

Nazivne i ostale potrebne mere vodećih prstenova za vođenje klipnjača i potrebne ugradne mere prikazane su u Tabeli 2.

Vodeći prstenovi za vođenje klipnjača imaju oznaku 0484.

Nazivne i ostale potrebne mere vodećih prstenova za vođenje klipa i potrebne ugradne mere prikazane su u Tabeli 3.

Vodeći prstenovi za vođenje klipa imaju oznaku 0485.

VODEĆI PRSTENOVI 0485

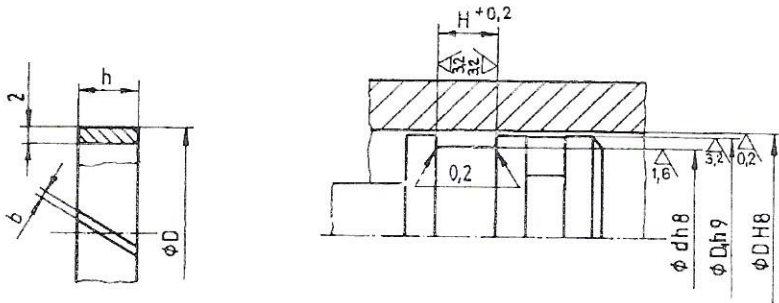

Tabela 3.

| Nazivna veličina | Ød | ØD | ØD ₁ | b | h | | H | |
|------------------|-----|-----|-----------------|-----|----|----|------|------|
| 20 | 16 | 20 | 19 | 2-3 | 10 | | 10,2 | |
| 25 | 21 | 25 | 24 | 2-3 | 10 | | 10,2 | |
| 32 | 28 | 32 | 31 | 2-3 | 10 | | 10,2 | |
| 40 | 36 | 40 | 39 | 2-3 | 10 | | 10,2 | |
| 50 | 46 | 50 | 49 | 2-3 | 10 | 20 | 10,2 | 20,3 |
| 63 | 59 | 63 | 62 | 3-4 | 10 | 20 | 10,2 | 20,3 |
| 70 | 66 | 70 | 69 | 3-4 | 10 | 20 | 10,2 | 20,3 |
| 80 | 76 | 80 | 79 | 3-4 | 10 | 20 | 10,2 | 20,3 |
| 90 | 86 | 90 | 89 | 4-5 | 10 | 20 | 10,2 | 20,3 |
| 100 | 96 | 100 | 99 | 4-5 | 10 | 20 | 10,2 | 20,3 |
| 125 | 121 | 125 | 124 | 4-5 | 10 | 20 | 10,2 | 20,3 |
| 140 | 136 | 140 | 139 | 4-5 | | 20 | 30 | 20,3 |
| 160 | 156 | 160 | 159 | 5-6 | | 20 | 30 | 20,3 |
| 180 | 176 | 180 | 179 | 5-6 | | 20 | 30 | 20,3 |
| 200 | 196 | 200 | 199 | 5-6 | | 20 | 30 | 20,3 |
| 225 | 221 | 225 | 224 | 5-6 | | 20 | 30 | 20,3 |
| 250 | 246 | 250 | 249 | 6-7 | | 20 | 30 | 20,3 |
| 320 | 316 | 320 | 319 | 6-7 | | | 30 | 30,5 |
| 350 | 346 | 350 | 349 | 7-8 | | | 30 | 30,5 |
| 400 | 396 | 400 | 399 | 7-8 | | | 30 | 30,5 |

Primeri za naručivnje:

1. Vodeći prsten 0485 20 x 10 PA
2. Vodeći prsten 0485 400 x 30 POM
3. Vodeći prsten 0485 100 x 20 PTFE